

RTG RAMMTECHNIK

RG 18T

Teleskopmäkler-Rammgerät
Pile driver with telescopic leader

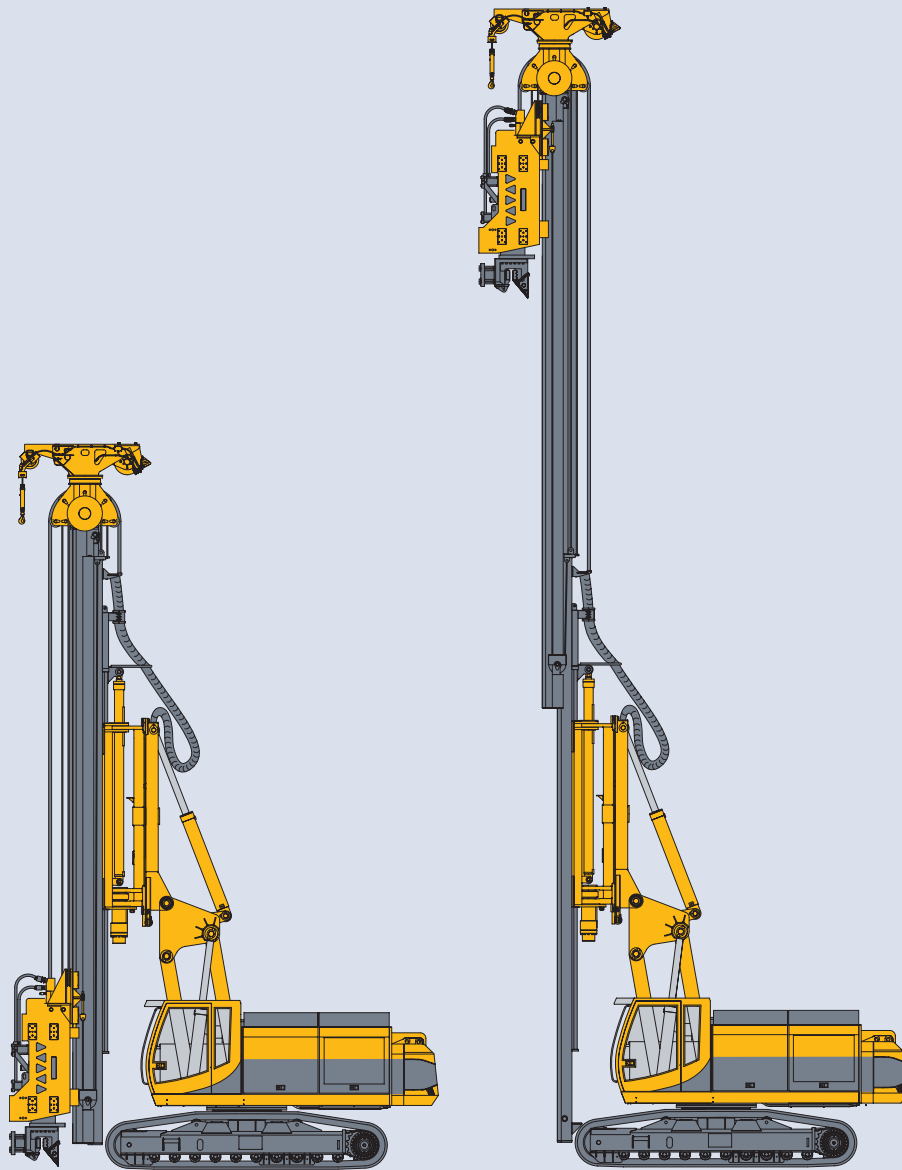

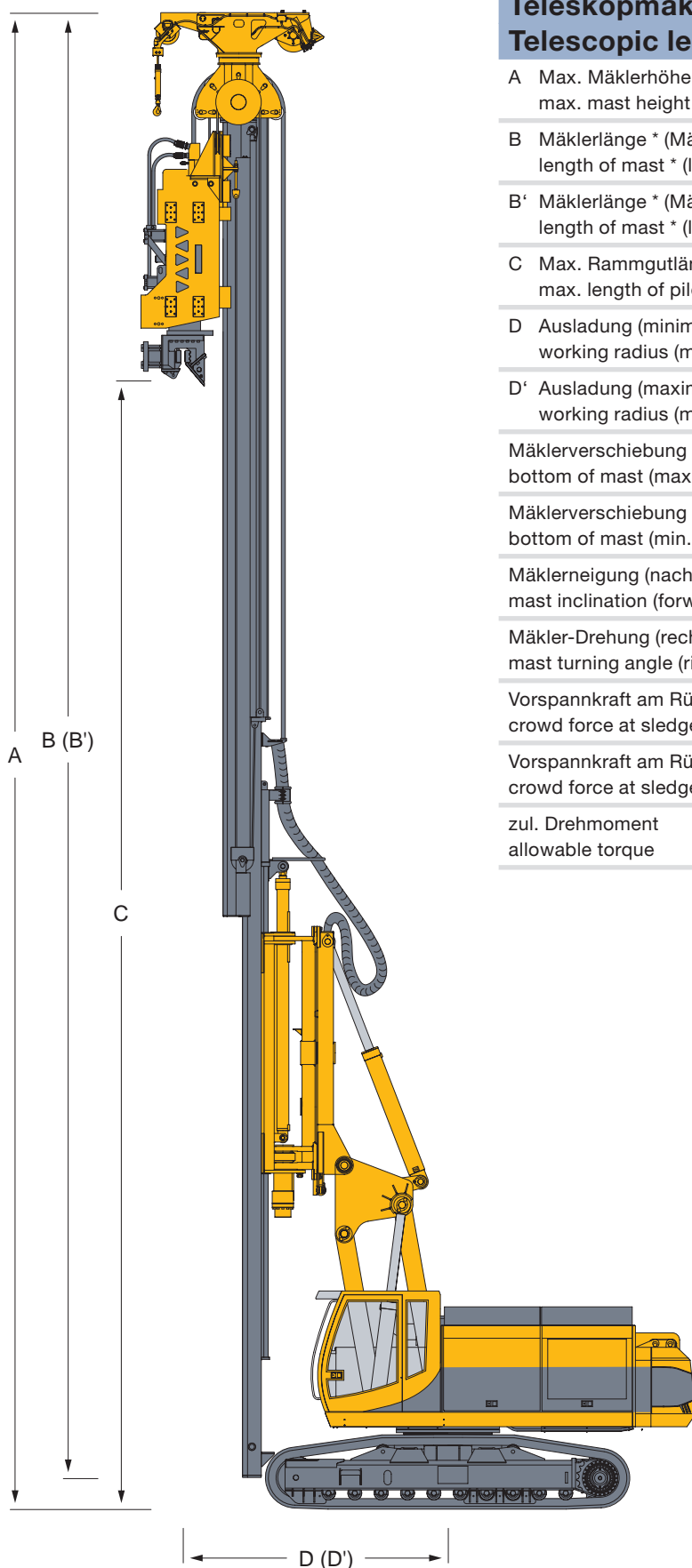

Teleskopmäkler RG 18T Telescopic leader RG 18T

A	Max. Mäklerhöhe * (ausgefahren, min. Ausladung) max. mast height * (leader extended, min. work radius)	22.530 mm
B	Mäklerlänge * (Mäkler ausgefahren) length of mast * (leader extended)	19.590 mm
B'	Mäklerlänge * (Mäkler eingefahren) length of mast * (leader retracted)	11.840 mm
C	Max. Rammgutlänge (mit Rüttler, min. Ausladung) max. length of piles (with vibrator, min. work radius)	18.200 mm
D	Ausladung (minimal) working radius (min.)	3.650 mm
D'	Ausladung (maximal) working radius (max.)	5.710 mm
	Mäklerverschiebung über Flur (Mäklerfußpunkt) bottom of mast (max. position above ground)	3.000 mm
	Mäklerverschiebung unter Flur (Mäklerfußpunkt) bottom of mast (min. position below ground)	2.030 mm
	Mäklerneigung (nach vorn / nach hinten / seitlich) mast inclination (forward / backward / sideways)	4°/10°/4°
	Mäkler-Drehung (rechts / links) mast turning angle (right / left)	95°/95°
	Vorspannkraft am Rüttlerschlitten (Rammen) crowd force at sledge of vibrator (push)	140 / 140 kN
	Vorspannkraft am Rüttlerschlitten (Ziehen) crowd force at sledge of vibrator (pull)	180 / 200 kN
	zul. Drehmoment allowable torque	90 kNm

* mit Hilfswinde + 700 mm
* with auxiliary winch + 700 mm

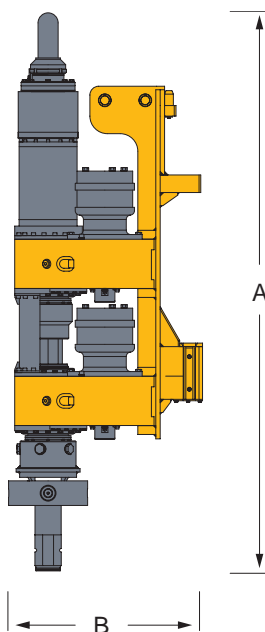
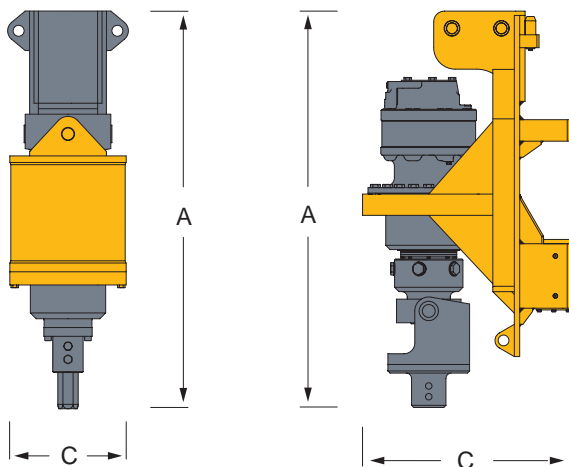
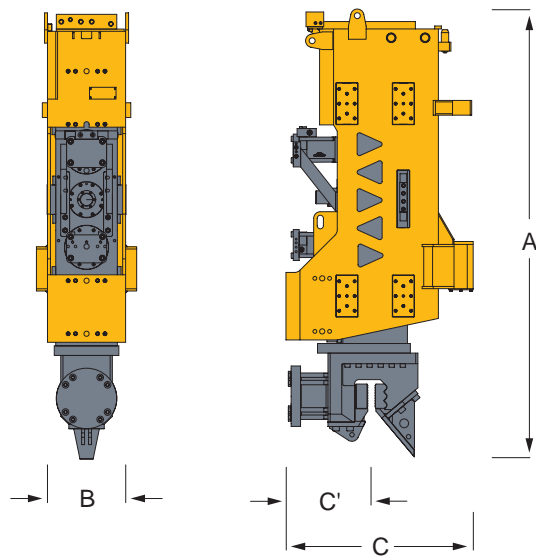

Anbauten Attachments

RTG Mäklerrüttler RTG vibrators

	MR 90V-02	MR 100V-02
A Rüttlerlänge length of vibrator	3.040 mm	3.040 mm
B Rüttlerbreite (Tailenweite) width of vibrator	530 mm	530 mm
C Rüttlertiefe thickness of vibrator	1.270 mm	1.270 mm
C' Abstand zur Wand distance to the wall	600 mm	600 mm
Max. Drehzahl max. rotation speed	2.400 1/min	2.400 1/min
Max. Fliehkraft max. centrifugal force	900 kN	1.000 kN
Statisches Moment eccentric moment	0 – 14,3 kgm	0 – 16 kgm
Hydr. Leistung am Rüttler hydraulic power at vibrator	336 kW	370 kW
Gesamtgewicht total weight	3.900 kg	3.980 kg
Klemmkraft clamping force	1.250 kN	1.250 kN
Max. empf. Rammgutgewicht max. rec. weight of piles	2.500 kg	3.000 kg

RTG Bohrantriebe RTG rotary drives

	MB 20- Z/L	MB 50- M
A Länge des Bohrantriebes length of rotary drive	1.600 mm	1.850 mm
B Breite des Bohrantriebes width of rotary drive	540 mm	895 mm
C Tiefe des Bohrantriebes thickness of rotary drive	540 mm	830 mm
Anschluss Sechskantmuffe shank drive adapter (hexagonal)	SW80	SW120
Max. Drehmoment (bei 350 bar) max. torque (at 350 bar)	23 kNm	55 kNm
Max. Betriebsdruck max. operating pressure	375 bar	375 bar
Max. Drehzahl max. rotation speed	110 /min	80 1/min
Axiallast (Zug/Druck) allowable axial force (push/pull)	200 kN	200 kN
Max. Bohrschneekendurchmesser max. diameter of auger	800 mm	1.200 mm
Gesamtgewicht (mit Adapter) total weight (with adapter)	480 kg	1.800 kg

RTG Doppelkopf-Bohrantrieb RTG twin rotary drive system

	VDW 6035/4
A Länge des Bohrantriebes length of rotary drive	2.930 mm
B Breite des Bohrantriebes width of rotary drive	895 mm
C Tiefe des Bohrantriebes thickness of rotary drive	830 mm
Anschluss shank drive adapter	SW150
Max. Drehmoment (Schnecke-Stufe1/2) max. torque (auger-step1/2)	62/31 kNm
Max. Drehmoment (Rohr-Stufe1/2) max. torque (pipe-step1/2)	83/41,5 kNm
Max. Betriebsdruck max. operating pressure	350 bar
Max. Drehzahl (Schnecke-Stufe1/2) max. rotation speed (auger-step1/2)	25/50 1/min
Max. Drehzahl (Rohr-Stufe1/2) max. rotation speed (pipe-step1/2)	18/36 1/min
Gesamtgewicht ca. total weight appr.	3.150 kg

Trägergerät BS 45

Base carrier BS 45

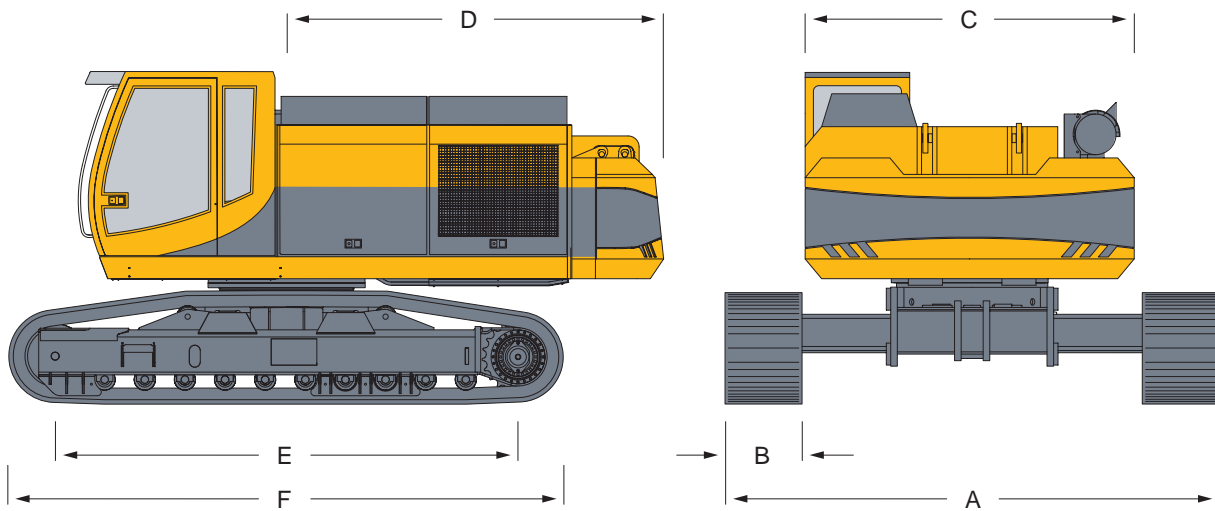

A	Breite Unterwagen crawler width	3.000 – 4.500 mm
B	Kettenbreite width of track shoes	700 mm
C	Oberwagenbreite width of uppercarriage	3.000 mm
D	Schwenkradius swing radius	3.600 mm
E	Turasabstand wheel distance	4.200 mm
F	Laufwerkslänge overall crawler length	5.050 mm
	Laufwerk crawler	B60
	Zugkraft towing force	390 kN
	Fahrgeschwindigkeit crawler speed	0 – 1,7 km/h

Oberwagen	Uppercarriage
Dieselmotor (wassergekühlt) diesel-engine (water-cooled)	CAT 3408 EDITA
Leistung rated output	460 kW
Drehzahl rotation speed	1.800 1/min
Dieseltankinhalt diesel tank capacity	630 l
Hydrauliktankinhalt hydraulic tank capacity	720 l

Hydraulikanlage	Hydraulic system
Hauptpumpen (leistungsgeregelt) main pumps (power controlled)	2 x 350 l/min
Verstellpumpe variable displacement pump	1 x 200 + 1 x 85 l/min
Servopumpen additional pumps	1 x 18 + 1 x 26 + 1 x 44 l/min
Hydraulikölkühler hydraulic oil cooler	2 x 85 kW
Rüttlerölkühler oil cooler vibrator	1 x 20 kW

Transportdaten

Transport data

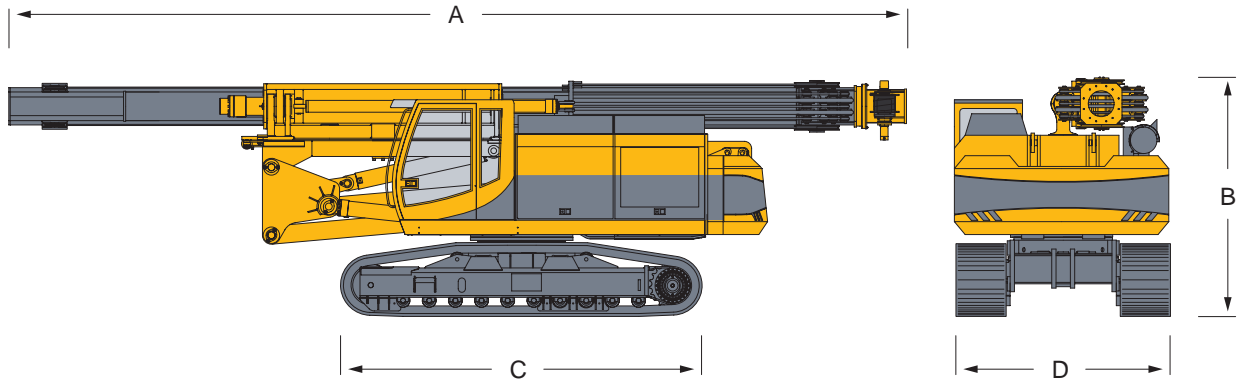

Rammgerät Pile driver	RG 18T
A Transportlänge (ohne Hilfswinde) transport length (without aux. winch)	11.840 mm
Transportlänge (mit Hilfswinde) transport length (with aux. winch)	12.540 mm
B Transporthöhe height for transport	3.400 mm
C Länge Laufwerk crawler length	5.050 mm
D Transportbreite width for transport	3.000 mm
Gesamtgewicht (ohne Hilfswinde) ca. total weight (without aux. winch) appr.	55.000 kg
Gesamtgewicht (mit Hilfswinde) ca. total weight (with aux. winch) appr.	58.000 kg

Rüttler Vibrator	MR 90V-02 / MR 100V-02
Transportlänge (inkl. Transportständer) transport length (incl. transport frame)	3.350 mm
Breite (inkl. Transportständer) width (incl. transport frame)	1.150 mm
Tiefe (inkl. Transportständer) thickness (incl. transport frame)	1.140 mm
Gesamtgewicht (inkl. Transportständer) ca. total weight (incl. transport frame) appr.	4.300 kg

Zusatzeinrichtungen

- Hilfswinde 5,5 t
- Tiefenmessung
- Messdaten-Erfassungssystem
- Entspannungsbohrantriebe
- Schneckenführungen
- Adapter für
- Diesel/Hydraulikbären
- Doppelkopf-Bohrantriebe
- Wurzelpfahleinrichtung
- Hydraulische Ballastabsetzvorrichtung

Optional equipment

- auxiliary winch 5,5 t
- depth measuring device
- data control system
- rotary drives for preboring
- auger guides
- adapter for
- diesel/hydraulic hammer
- twin rotary drive system
- mini-pile equipment
- hydr. counter weight-handling device



RTG
RAMMTECHNIK GMBH

Wittelsbacherstraße 5
D-86522 Schrobenhausen
Tel. +49 (0)8252/97-0
Fax +49 (0)8252/97-1135
e-mail: info@rtg-gmbh.de

EIN UNTERNEHMEN DER BAUER-GRUPPE

Technical Specifications are subject to change without prior notice and incurring responsibility for machines previously sold. The shown machines may have special equipment. Technical data do not consider power losses. Error and misprints reserved.

Technische Änderungen ohne Vorankündigung und Verpflichtung gegenüber früher gelieferten Geräten. Die abgebildeten Geräte können Sonderausstattungen haben. Technische Daten ohne Berücksichtigung des Wirkungsgrades. Irrtum und Druckfehler vorbehalten.

905.601.1 4/02